

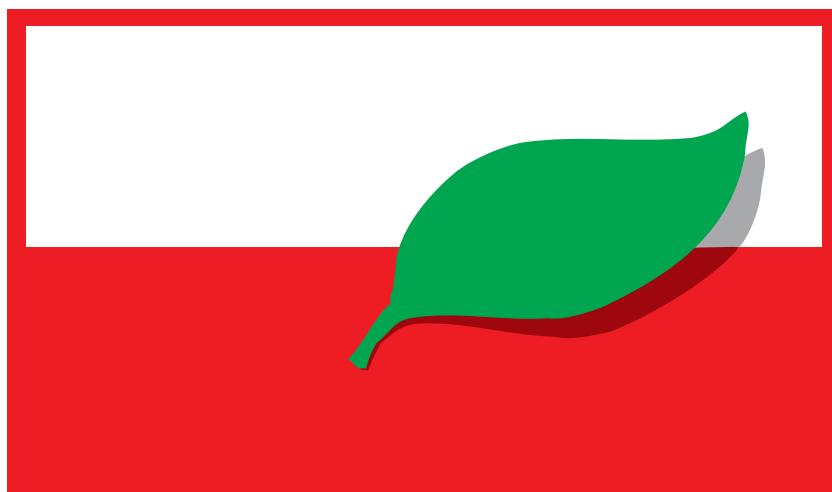

DESIGN MANUAL

konkurs promocyjny

AGRO POLSKA



AGRO POLSKA

Serdecznie witamy Państwa
w gronie laureatów
Konkursu Promocyjnego
Agro Polska.

Niniejszym przedstawiamy wzornik kolorów
znaku promocyjnego
wraz z niezbędnymi informacjami
do prawidłowego przygotowania do druku
na wszelkich materiałach promocyjnych i reklamowych.

W przypadku jakichkolwiek wątpliwości
prosimy o kontakt z organizatorem:

MTR Międzynarodowe Targi Rzeszowskie
35-045 Rzeszów, ul. Podpromie 10
tel. +48 17 853 77 95, fax. +48 17 853 77 96
e-mail: biuro@targirzeszowskie.pl, biuro@agropolska.eu

Wytyczne w zakresie doboru wielkości napisów i logo

PODSTAWOWE WYMAGANIA

Znak graficzny

Znak graficzny AGROPOLSKA jest znakiem przypominającym kształtem flagę Polski z barwami narodowymi oraz listkiem.

Kolorystyka znaku

System triadowy:

kolor czarny:	C - 0, M - 0, Y - 0, K - 100
kolor zielony:	C - 100, M - 0, Y - 100, K - 0
kolor czerwony:	C - 0, M - 100, Y - 100, K - 0
jasnoszary:	C - 0, M - 0, Y - 0, K - 40
ciemnoczerwony:	C - 0, M - 100, Y - 100, K - 40

W przypadku "sitodruku" należy odpowiednio dobrać zastosowane farby, tak aby znak nie odbiegał od przyjętej kolorystyki.

System oracal:

kolor czarny:	70
kolor zielony:	62
kolor czerwony:	31
jasnoszary:	74
ciemnoczerwony:	30

Wielkość znaku graficznego powinna być taka aby był on czytelny - z zachowaniem proporcji.

Dookoła znaku należy zachować światło - około 10% wielkości znaku.

Hasło AGRO POLSKA

W przypadku użycia hasła „AGRO POLSKA” należy użyć czcionki Chalk:

„AGRO POLSKA”

UWAGA!

Szczegółowe wymiary znaku, napisu oraz ich wzajemnego rozmieszczenia podane są na osobnych stronach

GRAFIKA ZNAKU PROMOCYJNEGO ORAZ NAPISU

AGRO POLSKA



Tabela wymiarowa w mm

a	b	c	d	e	f
2,775	33,900	74,850	49,480	14,600	12,380
g	h	i	j	k	
125,660	121,100	2,450	63,130	112,567	

GRAFIKA NAPISU i listków

AGRO POLSKA

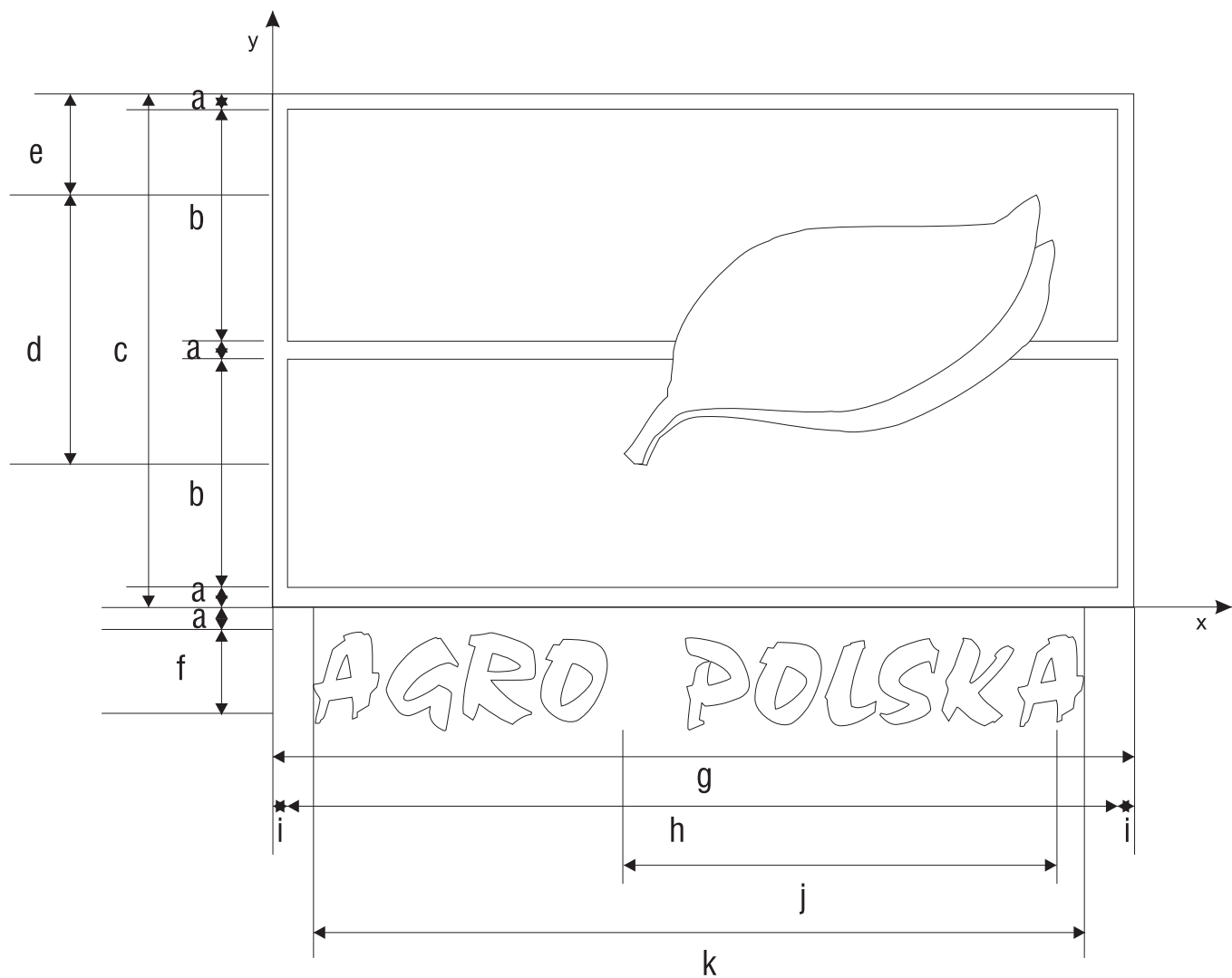

Tabela wymiarowa dla napisu

a	b
93,231	11,854



Tabela wymiarowa dla listków

	1	2	3	4	5	6	7	8	9	10	11
x	11,381	9,027	7,506	16,892	17,686	28,811	40,378	48,905	91,804	94,977	101,32
y	8,884	9,129	11,244	24,068	27,637	52,342	59,745	62,191	63,711	65,76	70,255
	12	13	14	15	16	17	18	19	20	21	22
x	105,11	104,45	98,373	89,046	69,820	56,883	23,765	17,324	21,668	54,850	67,740
y	59,719	50,034	35,492	28,302	17,783	16,420	19,331	15,282	20,651	20,651	23,361



AGRO POLSKA

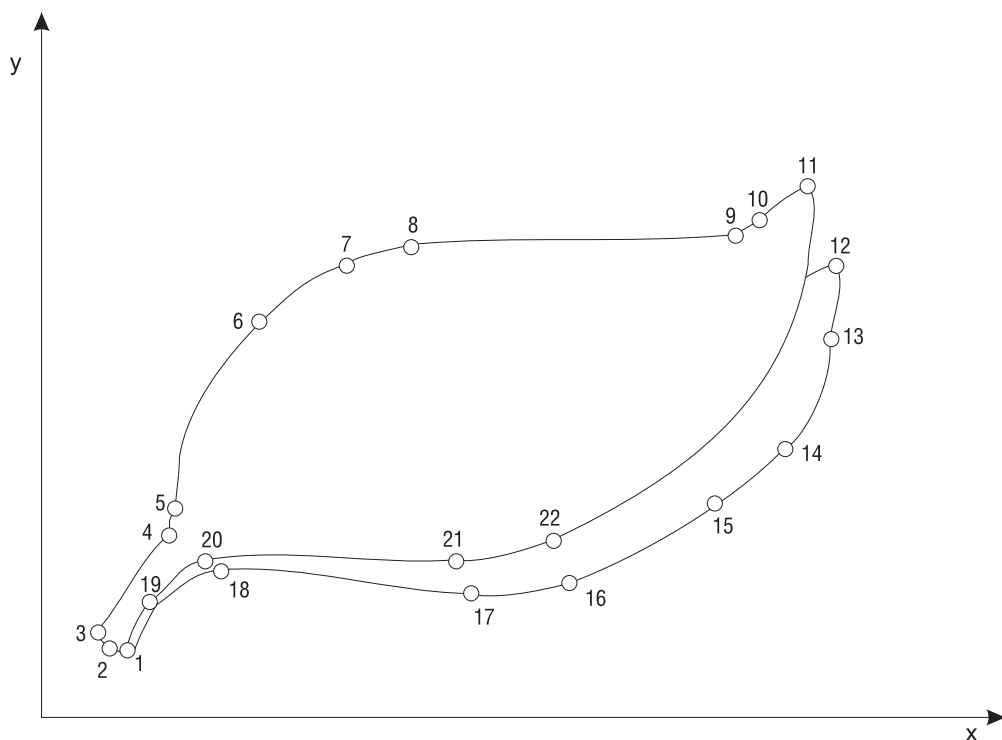
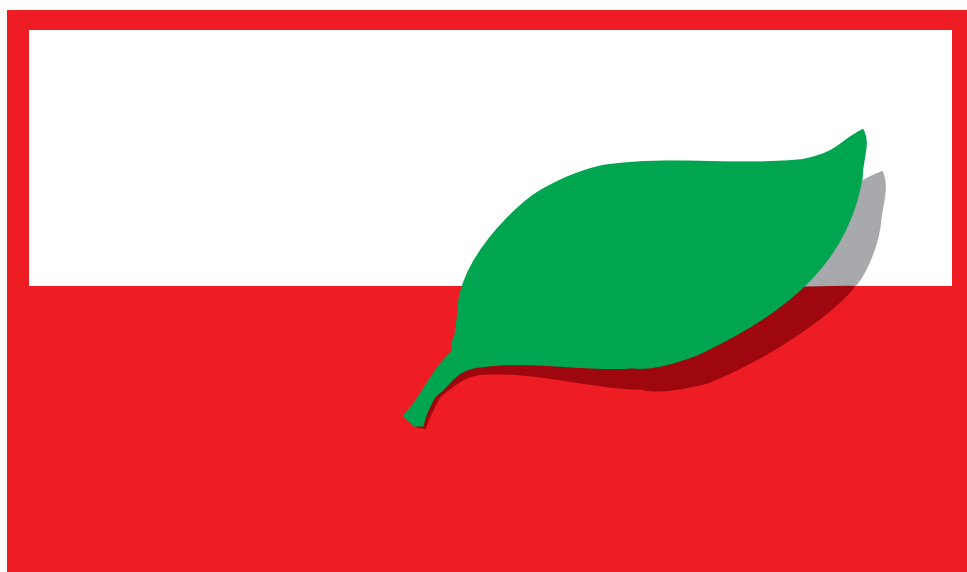
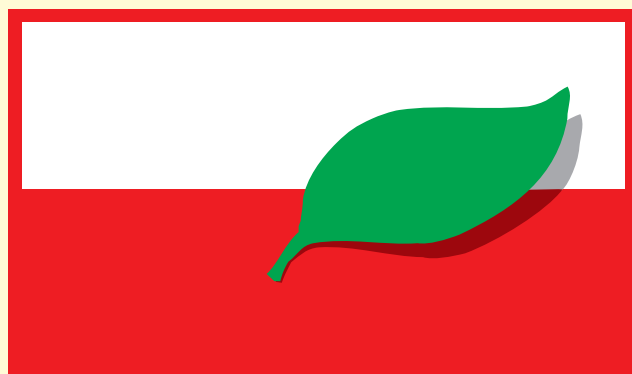

AGRO POLSKA



AGRO POLSKA

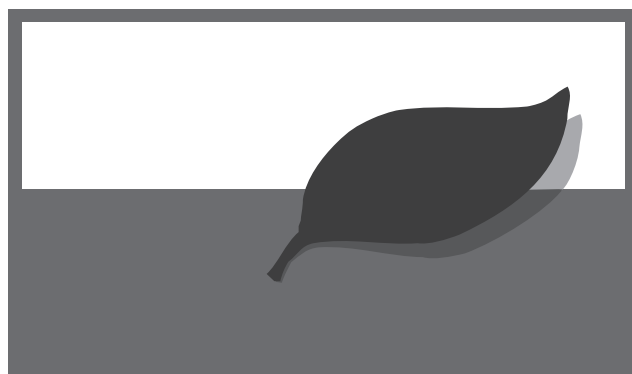

AGRO POLSKA



AGRO POLSKA

Znak w wersji czarno-białej

GRAFIKA ZNAKU PROMOCYJNEGO ORAZ NAPISU

AGRO POLAND - EURO QUALITY

Laureaci konkursu posiadający certyfikat ekologii otrzymują prawo do używania dodatkowego znaku ECO AGRO POLAND, a firmy wytwarzające wysokiej jakości produkty przeznaczone na eksport mogą posługiwać się godłem AGRO POLAND – EURO QUALITY.

W obu przypadkach firmy są równocześnie uprawnione do posługiwania się znakiem AGRO POLSKA.

Wymagania i wytyczne odnośnie grafiki znaku promocyjnego AGRO POLAND - EURO QUALITY oraz ECO AGRO POLAND są takie same jak w przypadku znaku ARGO POLSKA.

EURO QUALITY

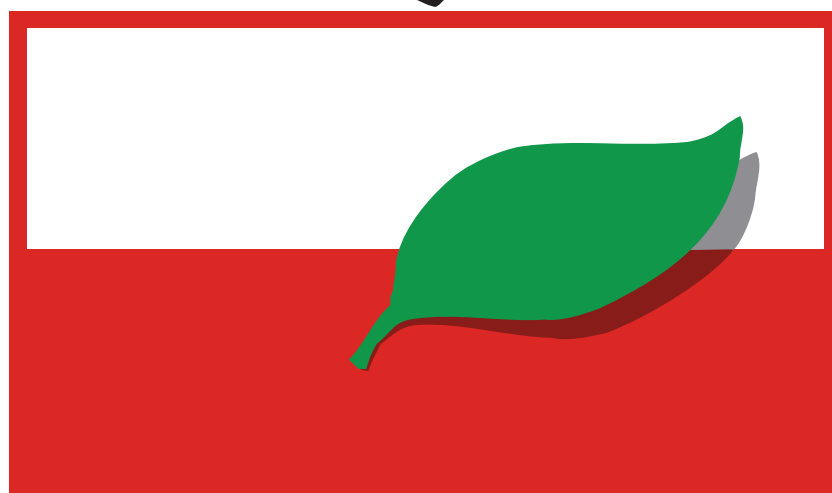

AGRO POLAND

**GRAFIKA ZNAKU PROMOCYJNEGO
ORAZ NAPISU
ECO AGRO POLAND**

ECO

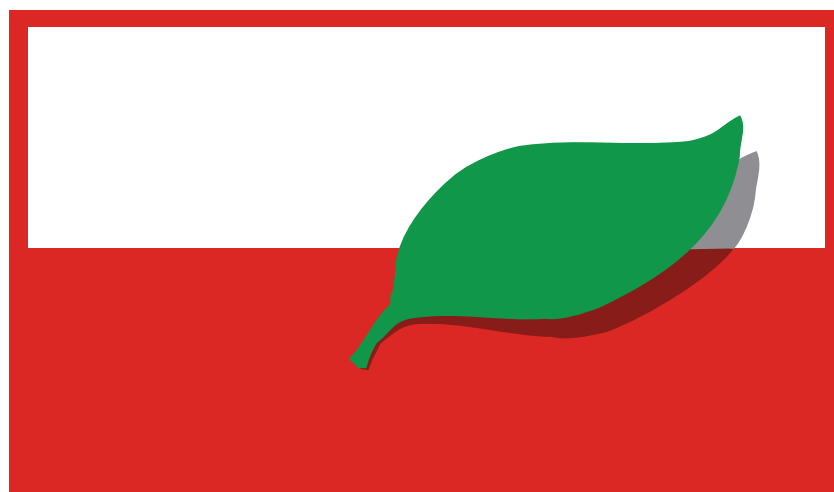

AGRO POLAND

